

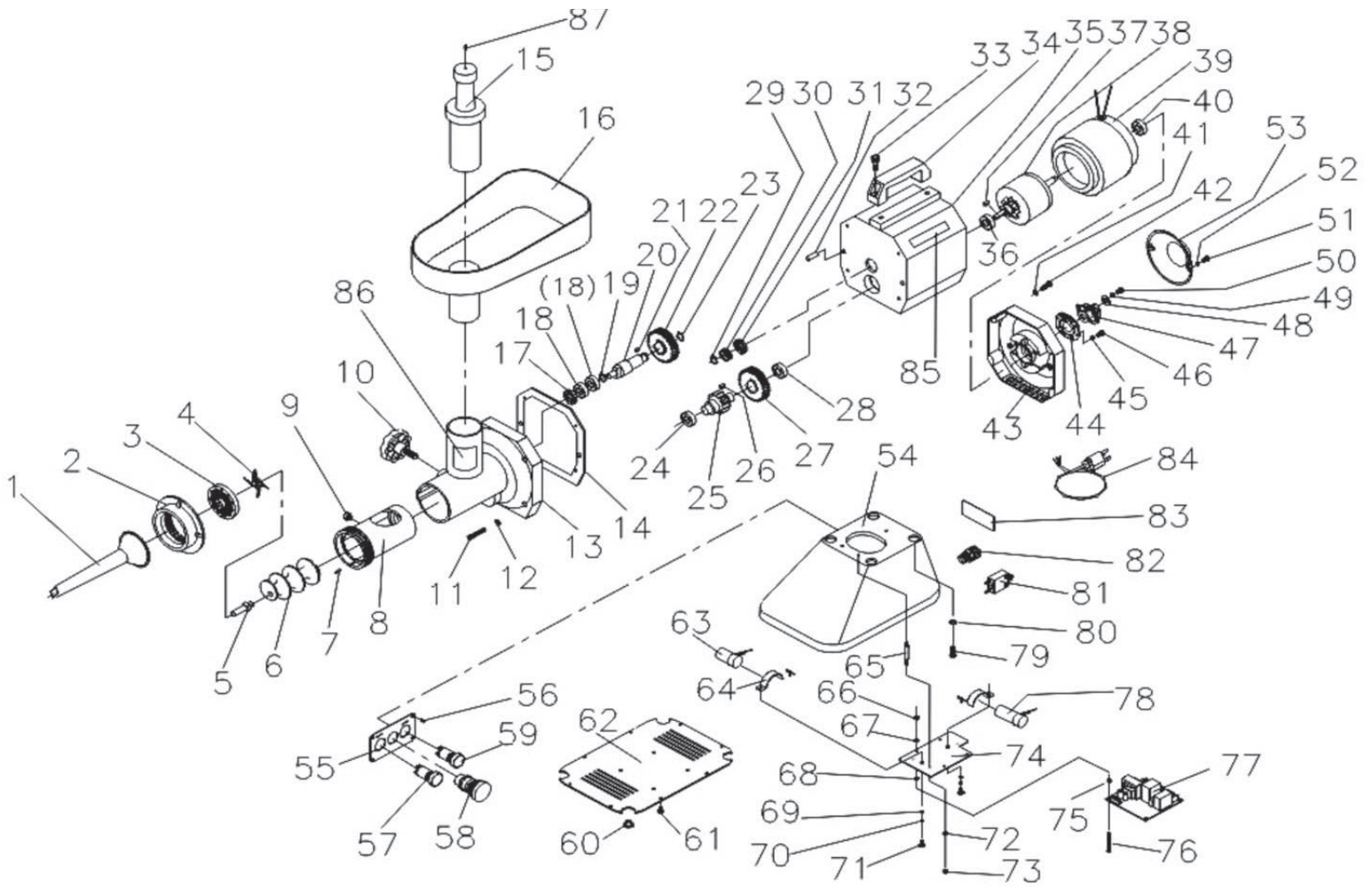

UH 12 MEC





## UH 12 MEC

| Kód  | Množství | Popis                        | Kód | Množství | Popis                         |
|------|----------|------------------------------|-----|----------|-------------------------------|
| 1    | 1        | Nástavec na plnění klobás    | 32  | 2        | Kolík Ø8x12                   |
| 2    | 1        | Maticе                       | 33  | 2        | Imbusová skrutka M8x1.25x15   |
| 3    | 1        | Matrice                      | 34  | 1        | Ručka                         |
| 4    | 1        | Nůž                          | 35  | 1        | Motor                         |
| 5.   | 1        | Vložka nože                  | 36  | 1        | Ložisko kuličkové             |
| 6    | 1        | Šnek                         | 37  | 1        | Kolík hřídele                 |
| 7    | 1        | Nerezový kolík (4x16)        | 38  | 1        | Rotor                         |
| 8    | 1        | Pouzdro šneku (mlecí komora) | 39  | 1        | Závit motoru                  |
| 9    | 1        | Kolík pouzdra šneku          | 40  | 1        | Ložisko kuličkové             |
| 10   | 1        | Šroubek (M10x1.5)            | 41  | 3        | Podložka (M5)                 |
| 11   | 4        | Imbusová skrutka (M5x0.8x40) | 42  | 3        | Imbusová skrutka (M5x40)      |
| 12   | 4        | Podložka (M5)                | 43  | 1        | Kryt motoru                   |
| 13   | 1        | Otvor                        | 44  | 1        | Spínač – anoda                |
| 14   | 1        | Těsnění                      | 45  | 2        | Podložka (M5)                 |
| 15   | 1        | Přítlačný kolík              | 46  | 2        | Šroubek (M5x0.8x10)           |
| 16   | 1        | Násypka                      | 47  | 1        | Spínač odstředivý             |
| 17   | 1        | Těsnění oleje (TC 35x25x7)   | 48  | 1        | Podložka (M5)                 |
| 18   | 2        | Kuličkové ložisko            | 49  | 1        | Podložka (M5)                 |
| 19   | 1        | C-kroužek                    | 50  | 1        | Šroubek (M5x0.8x15)           |
| 20   | 1        | Hřídel převodovky            | 51  | 2        | Šroubek (M5x0.8x10)           |
| 21   | 1        | Kolík hřídele                | 52  | 2        | Podložka (M5)                 |
| 22   | 1        | Kolo převodovky 42T (60Hz)   | 53  | 1        | Kryt regulátoru               |
| 22-1 | 1        | Kolo převodovky 40T (50Hz)   | 54  | 1        | Tělo masomlýnku               |
| 23   | 1        | C-kroužek (TS-15)            | 55  | 1        | Ovládací panel                |
| 24   | 1        | Kuličkové ložisko (6203)     | 56  | 3        | Šroubek (M5x0.8x10)           |
| 25   | 1        | Hřídel převodovky 16T (60Hz) | 57  | 1        | Tlačítko zpětného chodu       |
| 25-1 | 1        | Hřídel převodovky 18T (50Hz) | 58  | 1        | Tlačítko STOP                 |
| 26   | 1        | Kolík hřídele                | 59  | 1        | Tlačítko START                |
| 27   | 1        | Kolo převodovky 40T          | 60  | 4        | Gumové nožičky                |
| 28   | 1        | Kuličkové ložisko (6203)     | 61  | 8        | Šroubek (M4x0.7x10)           |
| 29   | 1        | C-kroužek (TS-10)            | 62  | 1        | Spodní deska                  |
| 30   | 1        | Ložisko                      | 63  | 4        | Držák řídicí elektroniky      |
| 31   | 1        | Těsnění oleje (TC 30x17x6)   | 64  | 1        | Řídicí elektronika            |
|      |          |                              | 65  | 4        | Těsnění (M8)                  |
|      |          |                              | 66  | 4        | Imbusová skrutka (M8x1.25x20) |
|      |          |                              | 67  | 1        | Kondenzátor                   |
|      |          |                              | 68  | 1        | Přípojka kondenzátoru         |
|      |          |                              | 69  | 1        | Podložka (M5)                 |
|      |          |                              | 70  | 1        | Podložka (M5)                 |
|      |          |                              | 71  | 1        | Šroubek (M5x0.8x10)           |
|      |          |                              | 72  | 1        | Bezpečnostní spínač A8        |
|      |          |                              | 73  | 1        | Šroubek F16                   |
|      |          |                              | 74  | 1        | Kabel se zástrčkou F1.25      |
|      |          |                              | 75  | 1        | Zátka kolíku                  |
|      |          |                              | 76  | 1        | Výrobní štítek                |